



ALLERØD KOMMUNE

Klima- og Miljøudvalget 2014-2017

Møde nr. 2

Mødet blev holdt mandag den 27. januar 2014 på Rådhuset i Mødelokale C.
Mødet begyndte kl. 07:30 og sluttede kl. 09:25.

Medlemmer: Formand - Erik Lund (C), Næstformand - Theodore Gbouable (A), Erling Petersen (R), Rasmus Keis Neerbek (Ø)

Afbud: John Jensen (D)

1. Bemærkninger til dagsordenen	1
2. Meddelelser	2
3. Orientering om varmforsyningen	3
4. Audit på varmekerne	4
5. Administrationsgrundlag for Allerød Varmeforsyning.....	5
6. Anlægsregnskab - Varmehandlingsplan	7
7. Formandskab for Green Cities	8

KLIMA- OG MILJØUDVALGET 2014-2017**1. Bemærkninger til dagsordenen**

Sagsnr.: 14/967

Punkttype Beslutning.**Tema** -**Sagsbeskrivelse** -**Administrationens
forslag** -**Afledte
konsekvenser** -**Økonomi og
finansiering** -**Dialog/høring** -**Bilag** Nej

**Beslutning Klima-
og Miljøudvalget
2014-2017 den 27-
01-2014** Ingen.**Fraværende** Erling Petersen
John Jensen

KLIMA- OG MILJØUDVALGET 2014-2017**2. Meddelelser**

Sagsnr.: 14/967

Punkttype Orientering.**Tema** -**Sagsbeskrivelse** -**Administrationens
forslag** -**Afledte
konsekvenser** -**Økonomi og
finansiering** -**Dialog/høring** -**Bilag** Nej**Beslutning Klima-
og Miljøudvalget
2014-2017 den 27-
01-2014** -**Fraværende** Erling Petersen
John Jensen

KLIMA- OG MILJØUDVALGET 2014-2017**3. Orientering om varmforsyningen**

Sagsnr.: 14/955

Punkttype	Orientering.
Tema	Klima- og Miljøudvalget orienteres om varmforsyningsområdet. Else Bernsen fra COWI deltager under punktets behandling og er indbudt til kl. 7.30.
Sagsbeskrivelse	Else Bernsen fra COWI orienterer udvalget om varmforsyningsområdet generelt, herunder om muligheder og bindinger i forhold til varmforsyningen i Allerød Kommune.
Administrationens forslag	Forvaltningen foreslår, at orienteringen tages til efterretning.
Afledte konsekvenser	-
Økonomi og finansiering	-
Dialog/høring	-
Bilag	Nej
Beslutning Klima- og Miljøudvalget 2014-2017 den 27-01-2014	<hr/> Udvalget tog orienteringen til efterretning.
Fraværende	John Jensen

KLIMA- OG MILJØUDVALGET 2014-2017**4. Audit på varmekærkerne**

Sagsnr.: 14/964

Punkttype Orientering.**Tema** Klima- og Miljøudvalget orienteres om ekstern audit på fjernvarmekærker.**Sagsbeskrivelse** Som en del af Energispareaftalen skal Energistyrelsen én gang årligt gennemføre en uvildig stikprøve af varmekærkernes indberetning af de foretagne eller opkøbte energibesparelser, der som minimum skal udgøre 2 % årligt. Stikprøven skal have fokus på, om der leves op til kravene om dokumentation for de indberettede energibesparelser.

I 2013 udtog Energistyrelsen 15 tilfældige kommuner, heriblandt Allerød i forbindelse med stikprøvekontrollen af energibesparelserne i 2012. For Allerød Kommunes vedkommende blev indberetningerne godkendt uden anmærkninger.

Resultatet indgår i anonymiseret udgave i en samlet evalueringsrapport til Energistyrelsen over selskabernes indberetninger og procedurer.

Administrationens forslag Forvaltningen foreslår, at udvalget tager orienteringen til efterretning.**Afledte konsekvenser** -**Økonomi og finansiering** -**Dialog/høring** -**Bilag** Nej

Beslutning Klima- og Miljøudvalget Udvalget tog orienteringen til efterretning.

**2014-2017 den 27-
01-2014**

Fraværende

John Jensen

KLIMA- OG MILJØUDVALGET 2014-2017**5. Administrationsgrundlag for Allerød Varmeforsyning**

Sagsnr.: 13/14783

Punkttype Beslutning.**Tema** Allerød Varmeforsyning har et godkendt administrationsgrundlag fra 1984, som nu skal opdateres.

Udvalget anmodes om at indstille Forvaltningens forslag til opdateret administrationsgrundlag godkendt i Økonomiudvalget og byrådet.

Sagsbeskrivelse Forvaltningen har udarbejdet forslag til nyt administrationsgrundlag mellem Allerød Varmeforsyning og fjernvarmebrugerne. Forslaget er baseret på brancheorganisationen Dansk Fjernvarmes vejledninger, der er afstemt med Energitilsynet.

Forslaget omfatter:

- Almindelige bestemmelser (vedtægter), som regulerer de juridiske forhold mellem kommunens fjernvarmebrugere og kommunen som fjernvarmeejer.
- Aftale om levering af fjernvarme, som omfatter procedure og standardaftale for nye fjernvarmeaftagere.
- Takstblad 2013, som omfatter de allerede vedtagne og indarbejdede takster og beregningsprincipper samt forslag til gebyrer for dækning af ekstra administrationsomkostninger. Gebyrerne følger Energitilsynets anbefalinger.

Byrådet skal vedtage administrationsgrundlaget, før det kan anvendes. Eventuelle kommende ændringer af Allerød Varmeforsynings ejer- eller driftsforhold kræver ikke ændring af bestemmelserne.

En vedtagelse af de nye bestemmelser er en forudsætning for at kunne afslutte den administrative del af de to nye tilslutninger (Uglevang og Skovvang) samt kommende nye tilslutninger.

Administrationens forslag Forvaltningen foreslår, at udvalget indstiller administrationsgrundlaget godkendt i Økonomiudvalget og byrådet.

**Afledte
konsekvenser** -

**Økonomi og
finansiering** -

Dialog/høring -

Bilag Almindelige bestemmelser.pdf
Takstblad 2013
Aftale om fjernvarmelevering.pdf

**Beslutning Klima-
og Miljøudvalget
2014-2017 den 27-
01-2014** Udvalget indstiller administrationsgrundlaget godkendt i
Økonomiudvalget og byrådet.

Fraværende John Jensen

KLIMA- OG MILJØUDVALGET 2014-2017**6. Anlægsregnskab - Varmehandlingsplan**

Sagsnr.: 14/938

Punkttype Beslutning.**Tema** Klima- og Miljøudvalget anmodes om at indstille anlægsregnskab for oplæg til varmemøderingsplan godkendt i Økonomiudvalget.**Sagsbeskrivelse** På baggrund af indhentede tilbud fra potentielle leverandører meddelte byrådet den 21. juni 2012 en anlægsbevilling på 260.000 kr. til udarbejdelse af oplæg til varmemøderingsplan

Oplæg til varmemøderingsplan blev af COWI fremlagt for Klima- og Miljøudvalget den 15. januar 2013, herunder COWI's overvejelser om handlinger på kort og på længere sigt.

Anlægsregnskabet afsluttes med en afvigelse på 0 kr.

Administrationens forslag Forvaltningen foreslår, at udvalget indstiller anlægsregnskabet godkendt i Økonomiudvalget.**Afledte konsekvenser** -**Økonomi og finansiering** Anlægsbevilling: 260.000 kr.
Anlægsudgift: 260.000 kr.

Anlægsregnskabet afsluttes således med en afvigelse på 0 kr.

Dialog/høring -**Bilag** Anlægsregnskab - Varmehandlingsplan 2013.pdf**Beslutning Klima- og Miljøudvalget 2014-2017 den 27-01-2014**

Udvalget indstiller anlægsregnskabet godkendt i Økonomiudvalget.

Fraværende

John Jensen

KLIMA- OG MILJØUDVALGET 2014-2017**7. Formandskab for Green Cities**

Sagsnr.: 14/957

Punkttype Orientering.**Tema** Udvalget orienteres om Green Cities formandskab og efterårskonference.**Sagsbeskrivelse** Formandskabet for det ambitiøse miljøsamarbejde Green Cities går på skift mellem de deltagende kommuner. I 2014 og 2015 er Allerød formandskommune. Agnete Fog er politisk formand for Green Cities i disse to år.

Det første år er Københavns Kommune næstformandskommune. Næste år bliver næstformandskommunen den kommune, som skal være formand fra 2016.

Green Cities har en politisk mærkesag hvert kvartal. Som udgangspunkt vil det i de fire kvartaler i 2014 være klima, energi, transport og affald.

Torsdag den 23. oktober 2014 afholder Allerød Kommune Green Cities efterårskonference i Nordsjællands konferencecenter i Allerød. Temaet for konferencen og det nærmere program fastlægges i løbet af foråret og godkendes af Green Cities styregruppe.

Samarbejdsaftale for Green Cities godkendt i 2012 er vedlagt som bilag.

Administrationens forslag Forvaltningen foreslår, at udvalget tager orienteringen til efterretning.**Afledte konsekvenser** -**Økonomi og finansiering** Forvaltningen vurderer, at kommunens udgifter i forbindelse med at være formandskommune for Green Cities kan holdes inden for budgettet til kommunens ambitiøse miljøarbejde.

Green Cities har etableret et fælles sekretariat placeret i Kolding.

Green Cities efterårskonference 2014 finansieres dels af et tilskud fra Green Cities dels af deltagergebyr.

Dialog/høring

-

Bilag

Bilag Green Cities Samarbejdsaftale.pdf

**Beslutning Klima-
og Miljøudvalget
2014-2017 den 27-
01-2014**

Udvalget tog orienteringen til efterretning.

Fraværende

John Jensen

Signeret af:

Erik Lund
Formand

Theodore Gbouable
Næstformand

Erling Petersen
Medlem

Rasmus Keis Neerbek
Medlem

Bilag: 5.1. Almindelige bestemmelser.pdf

Udvalg: Klima- og Miljøudvalget 2014-2017

Mødedato: 27. januar 2014 - Kl. 7:30

Adgang: Åben

Bilagsnr: 77022/13

ALLERØD VARMEFORSYNING

ALMINDELIGE BESTEMMELSER OM LEVERING AF FJERNVARME

ALLERØD VARMEFORSYNING
Almindelige leveringsbestemmelser oktober 2013

C:\Users\filk\AppData\Local\Microsoft\Windows\Temporary Internet
Files\Content.Outlook\5RUNNZLV\Alm_lev_best_0809_Alleroed_300813.doc

1.	Gyldighedsområde og definitioner m.v.....	3
2.	Etablering/ændring af fjernvarmeforsyning	4
3.	Drift og vedligeholdelse af anlæg	8
4.	Tariffer	10
5.	Måling af fjernvarmeforbrug, herunder anvendelse af fjernaflæsning.....	10
6.	Betaling m.v.	12
7.	Tilsyns – og klagemyndighed m.v.	16
8.	Ikrafttræden og ændring af bestemmelserne	17

ALMINDELIGE BESTEMMELSER FOR FJERNVARMELEVERING FRA ALLERØD VARMEFORSYNING

1. Gyldighedsområde og definitioner m.v.

- 1.1 Almindelige bestemmelser for fjernvarmelevering er gældende for leveringsforholdet mellem (Allerød Varmeforsyning, Bjarkesvej 2, Tlf.nr.: 48 100 100, CVR-nr.: 5798008486234 , alleroed@alleroed.dk). og ejeren af ejendomme, der efter eget ønske eller ved tilslutningspligt er tilsluttet fjernvarmeforsyningen, samt for lejere, hvor der i henhold til 1.2 er aftalt et direkte kundeforhold.

Efterfølgende benævnes forsyningselskabet Som Allerød Varmeforsyning og ejeren samt lejere med et direkte kundeforhold som forbrugeren.

- 1.2 Hvor det er teknisk gennemførligt, dvs. hvor der til den enkelte forbruger forefindes et selvstændigt stik med mulighed for aflukning samt en selvstændig varmemåler, der ejes af Allerød Varmeforsyning, skal betaling for varme - på ejerens anmodning - ske i et direkte kundeforhold mellem Allerød Varmeforsyning og forbrugeren, uanset om Forbrugeren er ejer, andelsbolighaver eller lejer.

Hæftelse for betaling af lejerens/andelsbolighavers løbende betalinger kan ikke pålægges ejendommens ejer.

Øvrige leveringsforhold mellem en ejer og dennes lejere er normalt Allerød Varmeforsyning uvedkommende.

- 1.3.1 Det retslige forhold mellem Allerød Varmeforsyning og forbrugeren er foruden gennem "Almindelige bestemmelser for fjernvarmelevering" fastlagt gennem "Vedtægter", "Tekniske bestemmelser for fjernvarmelevering", "Takstblad" og "Aftale om fjernvarmelevering".

- 1.4 I forbindelse med ejer-/lejerskifte fremsender Allerød Varmeforsyning et "Velkomstbrev" til Forbrugeren, med oplysning om Forbrugers indtræden i aftaleforholdet.

2. Etablering/ændring af fjernvarmeforsyning

- 2.1 Såfremt andet ikke er fastsat i den kommunale varmeplanlægning, og såfremt tekniske og økonomiske hensyn ikke er til hinder herfor, kan der etableres fjernvarmeforsyning.

Allerød Varmeforsyning afgør i de enkelte tilfælde, om tilslutning kan finde sted.

- 2.2 Anmodning om en ejendoms tilslutning til fjernvarmeforsyningen fremsendes skriftligt til Allerød Varmeforsyning af ejeren af ejendommen. I områder med tilslutningspligt giver kommunen pålæg om, hvornår tilslutning senest skal finde sted.

- 2.3 Ejeren stiller den fornødne plads til rådighed til brug for etablering af hovedhaner og hovedmålerarrangement m.v. Der må sikres Allerød Varmeforsyning let adgang til måleraflæsning og vedligeholdelse, jf. 5.1.

- 2.4 Hvis det er nødvendigt at ændre interne ledninger m.v. på ejendommens område, for at fjernvarmestikledningen kan etableres, skal dette ske på ejerens foranledning, og omkostningerne hertil påhviler ejeren.

- 2.5 Allerød Varmeforsyning er efter nærmere aftale berettiget til at føre fjernvarmeledninger gennem ejendommens grund, kælder m.v. til forsyning af ejendommen samt til eventuel forsyning af andre ejendomme, for så vidt der derved ikke skabes væsentlige hindringer for rummenes eller grundens udnyttelse.

Allerød Varmeforsyning etablerer og vedligeholder dette ledningsnet. Allerød Varmeforsyning er ansvarlig for skader, der sker som følge af dette ledningsnets etablering, drift og vedligeholdelse, hvorfor Allerød Varmeforsyning til enhver tid skal have adgang til at foretage de nødvendige eftersyn og reparationer.

Er der tale om væsentlige og omfattende hindringer for rummenes eller grundens udnyttelse, og der derfor ikke kan opnås aftale, kan Allerød Varmeforsyning anvende ekspropriations reglerne i varmforsyningsloven.

Tilslutningsbidrag

- 2.6 Ejeren betaler tilslutningsbidrag, jf. Allerød Varmeforsynings takstblad, for at blive tilsluttet varmforsyningen. Tilslutningsbidraget består af investeringsbidrag, stikledningsbidrag og evt. byggeomdgningsbidrag, jf. nedenstående. Bidraget skal betales, inden stikledningen etableres.

Investeringsbidrag

- 2.7 Beregning af investeringsbidragets størrelse foretages af Allerød Varmeforsyning. På Allerød Varmeforsynings foranledning skal ejeren meddele de nødvendige oplysninger til brug for beregning af bidrag.
- 2.8 Såfremt der i ejendommen ønskes foretaget ændringer, som har indflydelse på beregning af investeringsbidraget, har ejeren pligt til inden ændringen skriftligt at meddele dette til Allerød Varmeforsyning. I sådanne tilfælde kan Allerød Varmeforsyning opkræve supplerende investeringsbidrag. Allerød Varmeforsyning forbeholder sig ret til at foretage kontrolopmåling.

Byggemodningsbidrag

- 2.9 Allerød Varmeforsynings bestyrelse/ledelse kan beslutte, at der skal opkræves byggemodningsbidrag i forbindelse med nye udstykningsområder. Byggemodningsbidragets størrelse afhænger af de konkrete forhold i forbindelse med den enkelte byggemodning, men kan maksimalt udgøre Allerød Varmeforsynings faktiske omkostninger til etablering af hovedledninger i udstykningsområdet. Evt. opkrævning af byggemodningsbidrag vil fremgå af Allerød Varmeforsynings takstblad og skal betales inden etablering af hovedledningen.

Stikledning/stikledningsbidrag

- 2.10 Det ledningsnet, der etableres fra hovedledningen/fordelingsledningen til ejendommens hovedhaner, benævnes i det følgende som "stikledningen".

Ejerens betaling for etablering af stikledningen fremgår af Allerød Varmeforsynings takstblad. Den faste del af betalingen for stikledningen indgår i investeringsbidraget, mens den variable del betales ud fra den fysiske længde af stikledningen målt i tracéet fra ejendommens skel og ind til soklen på ejendommen. Allerød Varmeforsyning fastsætter stikledningens placering efter aftale med ejeren, under hensyntagen til tekniske forhold. Bidraget skal betales, inden stikledningen etableres.

- 2.11 Stikledningen afsluttes umiddelbart inden for ejendommens ydermur med hovedhaner i ejendommens varmerum eller et andet let tilgængeligt rum.

Stikledningen inkl. hovedhaner etableres, ejes og vedligeholdes af Allerød Varmeforsyning.

- 2.12 Allerød Varmeforsyning kan etablere fælles stikledning til flere ejendomme med selvstændige varmemålere, hvis Allerød Varmeforsyning finder det hensigtsmæssigt.

- 2.13 Det er ikke tilladt forbrugeren at bygge oven på stikledningen eller at ændre terræn over/omkring stikledningen i væsentligt omfang. Må forbrugeren nødvendigvis foretage tilbygning over stikledningen, overgår stikledningen til husets interne installation, og der etableres hovedhaner og måler i skab ved den nye tilbygning for forbrugers regning.

Det er forbrugers ansvar, at stikledning og installation til hver en tid efter etableringen opfylder de almindelige- og tekniske leveringsbestemmelser for Allerød Varmeforsyning.

Giver forhold hos forbrugeren anledning til flytning af stikledningen, udføres arbejdet af Allerød Varmeforsyning efter aftale med ejeren og for dennes regning, jf. 2.10.

2.14 Hvis en stikledning ved forøget varmebehov bliver for lille, omlægges den af Allerød Varmeforsyning efter nærmere aftale med forbrugeren. De faktiske udgifter hertil betales af Forbrugeren.

2.15 Allerød Varmeforsyning har til enhver tid ret til at reparere eller udskifte ledningsnet på en forbrugers ejendom.

Efter udførte anlægs- og reparationsarbejder foretager Allerød Varmeforsyning retablering i henhold til "Tekniske bestemmelser for fjernvarmelevering", hvor sådanne forefindes og ellers til samme standard som før arbejdets påbegyndelse.

Ejerskifte/lejerskifte

2.16 Ejerskifte skal meddeles Allerød Varmeforsyning. I forbindelse med ejerskiftet skal hovedmåleren aflæses med henblik på udarbejdelse af opgørelse. Anmodning herom skal meddeles Allerød Varmeforsyning senest 8 dage før ejerskifte. Såfremt Allerød Varmeforsyning i stedet anvender selvaflæsning, skal selvaflæsningskortet, underskrevet af såvel hidtidig som ny ejer, fremsendes til Allerød Varmeforsyning.

Den hidtidige ejer er forpligtet til at betale såvel faste bidrag som forbrugsbidrag efter måler, indtil ejerforholdet ophører eller overgår til den nye ejer, jf. 6.9. Den hidtidige ejer skal drage omsorg for, at den nye ejer indtræder i den hidtidige ejers forpligtelser over for Allerød Varmeforsyning. Allerød Varmeforsyning fremsender et "Velkomstbrev" til den nye ejer.

Hvor der er etableret et direkte kundeforhold, jf. 1.1 og 1.2, skal lejerskifte meddeles Allerød Varmeforsyning. I forbindelse med lejerskifte skal måleren aflæses med henblik på udarbejdelse af opgørelse. Anmodning herom skal meddeles Allerød Varmeforsyning senest 8 dage før aflæsning ønskes foretaget. Såfremt Allerød Varmeforsyning i stedet anvender selvaflæsning, skal selvaflæsningskortet fremsendes til Allerød Varmeforsyning.

Den hidtidige lejer er forpligtet til at betale såvel faste bidrag som forbrugsbidrag efter måler i henhold til Allerød Varmeforsynings opgørelse, indtil slutaflæsning er foretaget i forbindelse med fraflytningen. Allerød Varmeforsyning fremsender et "Velkomstbrev" til den nye lejer.

Såfremt Allerød Varmeforsyning ikke modtager meddelelse om ny lejer, er ejeren forpligtet til at betale såvel faste bidrag som forbrugsbidrag efter måler, indtil Allerød Varmeforsyning har modtaget meddelelse om ny lejer. Ejeren modtager skriftlig underretning herom af Allerød Varmeforsyning.

Eventuelt gebyr for flytteopgørelse fremgår af Allerød Varmeforsynings til enhver tid gældende takstblad. Se endvidere pkt. 6.12.

- 2.17 Gældende leveringsbestemmelser, takstblad samt eventuel aflæsningsbog kan rekvireres på Allerød Varmeforsyning.

Udtrædelsesvilkår

- 2.18 Udtrædelse af Allerød Varmeforsyning kan finde sted med 18 måneders skriftlig varsel af ejeren til et regnskabsårs udløb.

Udtrædelse er dog til enhver tid begrænset af lovgivningen og offentlige myndigheders beslutninger.

- 2.19 På udtrædelsestidspunktet er der pligt til at betale:

- a. Bidrag i henhold til årsopgørelse.
- b. Skyldige bidrag.
- c. Et beløb til dækning af udgifter ved afbrydelse af stikledningen ved hoved- /fordelingsledningen, nedtagning af måler og andet tilhørende Allerød Varmeforsyning.
- d. Allerød Varmeforsynings omkostninger ved eventuel fjernelse af de Allerød Varmeforsyning tilhørende ledninger på ejendommen i det omfang sådanne ledninger alene vedrører forbrugerens varmforsyning.

Hvis det ikke er muligt at overdrage den ledigblevne kapacitet til nye forbrugere, kan endvidere kræves:

- e. Andel af anlægs- og renoveringsudgifter, der er specificeret i Allerød Varmeforsynings regnskab - tidligere end 2-årsdagen før udtrædelsestidspunktet, og hvorpå Allerød Varmeforsyning foretager afskrivninger. Beløbet beregnes som ejerens andel af Allerød Varmeforsynings samlede anlægsudgifter på opsigelsestidspunktet med fradrag af de afskrivninger, der har været indregnet i priserne.

Andel af Allerød Varmeforsynings ovennævnte anlægsudgifter med fradrag af foretagne afskrivninger beregnes på grundlag af den udtrædende ejers andel af Allerød Varmeforsynings samlede

registrerede tilslutningsværdi (afgiftspligtige areal, rumfang, hedeflade etc.) i regnskabsåret inden opsigelsen.

- 2.20 En udtrædende forbruger har ikke krav på nogen andel af Allerød Varmeforsynings formue.
- 2.21 Hvis leveringsforholdet ophører, har Allerød Varmeforsyning efter nærmere aftale ret til at lade ledningsnettet blive liggende og har fortsat adgang til drift, eftersyn og reparation af dette. Såfremt ledningernes forbliven medfører væsentlige og omfattende hindringer for rummenes eller grundens udnyttelse, og der derfor ikke kan opnås aftale, kan Allerød Varmeforsyning anvende ekspropriationsreglerne i varmforsyningsloven.

3. Drift og vedligeholdelse af anlæg

- 3.1 Varmen leveres som cirkulerende varmt vand (fjernvarmevand), med en temperatur, der af Allerød Varmeforsyning kan reguleres såvel efter årstiderne som indenfor døgnet, jf. "Tekniske bestemmelser for fjernvarmelevering", hvor sådanne forefindes.
- 3.2 Fjernvarmevandet må kun benyttes til cirkulering i ejendommens varmeinstallation. Forbrugeren er ansvarlig for, at der ikke sker aftapning eller spild af fjernvarmevand fra anlægget.
- 3.3 Ejendommens varmeinstallation (varmeanlæg og vandvarmer respektive varmeveksler) skal dimensioneres, styres, reguleres og overvåges således, at fjernvarmevandet afkøles i henhold til "Tekniske bestemmelser for fjernvarmelevering", hvor sådanne forefindes, og/eller i henhold til de af Allerød Varmeforsyning fastsatte krav.
- 3.4 Forbrugeren er ansvarlig for, at ejendommens varmeinstallation holdes i forsvarlig stand med hensyn til sikkerhed, drift og regulering. Såfremt forbrugeren udviser uagtsomhed ved vedligeholdelse eller pasning af anlægget, således at der derved påføres Allerød Varmeforsyning tab eller ulemper, og forbrugeren ikke efter henstilling retter de påtalte forhold, er Allerød Varmeforsyning berettiget til at bringe forholdene i orden for forbrugers regning, og tillige, hvis sikkerhedsmæssige grunde taler herfor, at afbryde fjernvarmforsyningen, indtil forholdene er bragt i orden.
- 3.5 Til enhver udførelse af arbejder på ejendommens varmeinstallation bør anvendes firmaer med autorisation som VVS-installatør, der tillige er registreret i Fjernvarmebranchen registreringsordning for servicemontører (også kaldet FJR-ordningen).

- 3.6 Allerød Varmeforsyning har pligt til at søge opretholdt en regelmæssig forsyning med fjernvarme til rumopvarmning og fremstilling af varmt brugsvand. Allerød Varmeforsyning forbeholder sig ret til, så vidt muligt med forudgående varsel, at standse forsyningen ved udførelse af nyttilslutninger, ledningsændringer og reparationer. Større ledningsarbejder vil så vidt muligt blive udført uden for den egentlige fyringssæson.

Kortvarige, nødvendige afbrydelser i forbindelse med havari kan foretages uden varsel.

I tilfælde af varmeafbrydelse og andre tilfælde af ikke kontraktmæssig levering i forbrugerkøb gælder købelovens og aftalelovens regler, og Allerød Varmeforsyning er ansvarlig efter dansk rets almindelige erstatningsregler. Over for erhvervsdrivende er Allerød Varmeforsyning ikke ansvarlig for driftstab, ej heller for avancetab eller andet indirekte tab, med mindre der foreligger forsæt eller grov uagtsomhed fra Allerød Varmeforsynings side. Erhvervsdrivende opfordres derfor til at tegne driftstabsforsikring.

- 3.7 Allerød Varmeforsyning påtager sig intet ansvar for følgevirkninger af svigtende levering, opstået ved naturkatastrofer, krig, oprør, hærværk, brand, eksplosioner, arbejdsconflikter, eller andre forhold, som er uden for Allerød Varmeforsynings kontrol.

Allerød Varmeforsyning fritages i disse situationer for leveringsforpligtelsen.

- 3.8 Allerød Varmeforsynings personale er i rimeligt omfang til rådighed for forbrugeren med information om fjernvarmeanlæggets etablering, drift og betjening samt påvisning af eventuelle fejl.

- 3.9 Allerød Varmeforsynings personale skal, så længe ejendommen er tilsluttet fjernvarmeforsyningen, mod behørig legitimation, til enhver tid have adgang til alle dele af ejendommens varmeanlæg for eftersyn, trykprøvning, aflæsning samt afbrydelse.

- 3.10 Forbrugeren er - såfremt det skyldes fejl eller forsømmelser fra hans side - ansvarlig for beskadigelse af Allerød Varmeforsynings ejendom.

- 3.11 Allerød Varmeforsyning er til enhver tid berettiget til at ændre leveringskonditioner, f.eks. ændring af tryk og temperatur, som myndighederne foreskriver eller anbefaler.

Leveringsændringer skal meddeles både til lejere med direkte kundeforhold og til ejer med et passende varsel, jf. 8.3.

Såfremt de ovenfor nævnte ændringer vil kræve forandring af installationer tilhørende ejeren, påhviler udgifterne hertil denne.

Påføres ejendommen herved urimelige forsyningsforhold eller udgifter, skal ejeren være berettiget til at udtræde af Allerød Varmeforsyning, uden at der derved skal betales udtrædelsesgodtgørelse eller afbrydelsesomkostninger.

4. Tariffer

4.1 Allerød Varmeforsyning udarbejder tarifferne under hensyntagen til Energitilsynets retningslinjer om kostægte tariffastsættelse, og tarifferne vil til enhver tid fremgå af Allerød Varmeforsynings takstblad.

Afregning af bidrag af enhver art, der indgår som led i fjernvarmeforsyningen, finder sted efter de til enhver tid gældende og til Energitilsynet anmeldte tariffer.

4.2 Forbrugeren er forpligtet til at meddele Allerød Varmeforsyning enhver ændring, der har indflydelse på afregningen.

4.3 Allerød Varmeforsyning er forpligtet til at oplyse såvel ejer som lejer med direkte kundeforhold om tariffer og om ændringer af disse.

5. Måling af fjernvarmeforbrug

5.1 Allerød Varmeforsyning leverer det for afregning mellem forbruger og Allerød Varmeforsyning nødvendige måleudstyr og bestemmer målerens antal, størrelse, type og placering.

5.2 Hovedmålere ejes og vedligeholdes af Allerød Varmeforsyning.

Allerød Varmeforsyning er i øvrigt berettiget til at udskifte hovedmålere, når det findes påkrævet.

5.3 Uden Allerød Varmeforsynings godkendelse må hovedmålere ikke flyttes. De ved hovedmålere og hovedhaner anbragte plomber må kun brydes af Allerød Varmeforsynings personale eller af Allerød Varmeforsyning dertil bemyndigede personer.

5.4 Såfremt en Forbruger opsætter bimålere for intern fordeling af varmeforbruget, er dette Allerød Varmeforsyning uvedkommende.

5.5 Med henblik på afregningen af fjernvarmeforbruget foretages periodiske aflæsninger af hovedmålere. Allerød Varmeforsynings personale skal have uhindret adgang til hovedmålere, jf. 3.9.

- 5.6 På Allerød Varmeforsynings anmodning skal forbrugeren foretage aflæsning af hovedmålere og indsende aflæsningskort inden for et af Allerød Varmeforsyning fastsat tidsrum.
- 5.7 Modtager Allerød Varmeforsyning ikke en forbrugers aflæsningskort, eller kan aflæsning ikke opnås ved Allerød Varmeforsynings henvendelse, kan der udstedes regning baseret på et af Allerød Varmeforsyning beregnet forbrug i overensstemmelse med gældende regler herom.
- 5.8 Allerød Varmeforsyning er berettiget til at opkræve betaling for måleraflæsninger, som rekvireres af forbrugeren, med mindre disse udgifter i henhold til 5.11 skal afholdes af Allerød Varmeforsyning.
- 5.9 Såfremt der konstateres fejl ved målingen eller klar uoverensstemmelse mellem det af hovedmåleren registrerede og det sandsynlige forbrug, kontrolleres måleren for eventuelle fejl, og forbruget fastsættes efter de til enhver tid gældende regler for beregnet forbrug, og betalingen reguleres i overensstemmelse hermed. Såfremt forbrugeren kan dokumentere, at forbruget har været atypisk i afregningsperioden, tages der hensyn til dette i fastsættelsen af forbruget.
- 5.10 Allerød Varmeforsyning er til enhver tid berettiget til for egen regning at udføre målerafprøvning, ligesom forbrugeren ved skriftlig henvendelse og mod betaling til Allerød Varmeforsyning kan forlange at få hovedmåleren afprøvet, jf. 5.11.
- 5.11 Hovedmålere anses for at vise rigtigt, når disse ved afprøvning inden for deres måleområde har en maksimal afvigelse, som ikke overskrider de i "Tekniske bestemmelser for fjernvarmelevering" fastsatte maksimalt tilladelige afvigelser for målere og/eller i henhold til de af Allerød Varmeforsyning fastsatte afvigelser.
Hvis afvigelsen overskrider disse grænser, afholdes udgiften til såvel måleraflæsning som målerafprøvning af Allerød Varmeforsyning, og afregning med forbrugeren reguleres, jf. Dansk Fjernvarmes vejledning om Beregning af fjernvarmeforbrug.
- 5.12 Såfremt forbrugeren har eller burde have en formodning om, at måleren er beskadiget, registrerer forkert eller står stille, er forbrugeren forpligtet til omgående at underrette Allerød Varmeforsyning herom.

6. Betaling m.v.

6.1 Der er betalingspligt for enhver form for fjernvarmelevering.

Allerød Varmeforsyning udskriver et antal aconto regninger. Antallet af aconto regninger fastsættes af Allerød Varmeforsyning.

Allerød Varmeforsyning kan beslutte i stedet for, at afregne efterfaktisk forbrug aflæst på måleren pr. måned/kvartal eller anden periode.

6.2 Endelig afregning af forbruget finder sted senest 2 måneder efter årsafslæsningsen, og senest 3 måneder efter fraflytning fra ejendommen/lejemålet.

6.3 Der er betalingspligt for al fjernvarmelevering. Hvis der konstateres et unormalt forbrug forårsaget af en defekt varmeinstallation og/eller fejlbetjening af varmeinstallationen, defekt måler, målerstop etc., og dette ikke kan henføres til misbrug eller manglende vedligeholdelse, foretages beregning af forbruget, jf. Dansk Fjernvarmes til enhver tid gældende vejledning om Beregning af fjernvarmeforbrug. Allerød Varmeforsyning er berettiget til at kræve betaling for sine meromkostninger til drift og administration som følge af et eventuelt merforbrug.

6.4 Regninger vedrørende varmforsyning skal betales til den på regningerne anførte betalingsdato. Regningerne skal fremsendes så betids, at betalingsfristen overskrider et månedsskifte. Sker betaling ikke rettidigt, er forbrugeren forpligtet til at betale rykkergebyr, jf. Allerød Varmeforsynings takstblad samt renter, jf. den til enhver tid gældende rentelov.

Gebyret, der dækker Allerød Varmeforsynings omkostninger som følge af restancen, skal sammen med eventuelle renter fremgå af regningen. Se endvidere punkt 6.12 om Gebyrer.

6.5 Er betaling af det skyldige beløb ikke sket inden for den anførte betalingsfrist, fremsender Allerød Varmeforsyning et rykkerbrev, hvoraf det fremgår:

- at betalingsfristen er overskredet, og at der derfor over næste regning vil blive opkrævet rykkergebyr og renter,
- at såfremt regningsbeløbet ikke er indbetalt senest 10 dage efter rykkerbrevets betalingsdato, vil sagen overgå til inkasso ved advokat, og forbrugeren vil være forpligtet til at betale et inkassogebyr, hvis størrelse fastsættes af Allerød Varmeforsyning,
- at forbrugeren ved skriftlig eller personlig henvendelse til Allerød Varmeforsyning i almindelighed vil kunne træffe aftale om en betalingsordning, der normalt vil forudsætte, at restancen

afvikles over højst 3 måneder, og at Forbrugeren sideløbende med afdragene betaler eventuelle nye forfaldne regninger rettidigt.

6.6 Hvis forbrugeren ikke inden for den i rykkerbrevet anførte frist, har betalt det skyldige beløb eller truffet aftale med Allerød Varmeforsyning om en betalingsordning, eller hvis en således truffet aftale er misligholdt, fremsender SKAT en inkassomeddelelse, hvoraf det fremgår,

- at den forlængede betalingsfrist er overskredet, og at der derfor vil blive opkrævet det varslede inkassogebyr, samt
- at restancen herefter overgår til inkasso ved advokat, hvilket indebærer, at forsyningen vil blive afbrudt, med mindre restancen betales forinden, eller der stilles sikkerhed for betaling af fremtidigt forbrug, ved bankgaranti, kautionsforsikring, depositum eller anden tilfredsstillende garanti, f.eks. garanti fra den sociale forvaltning, eller
- at der træffes aftale om en betalingsordning, hvilket dog ikke kan indrømmes, hvis inkassomeddelelsen er foranlediget af misligholdelse af en tidligere aftalt betalingsordning.
- Omkostningerne i forbindelse med betalingsordning, inkassobesøg, afbrydelse og reetablering af forsyning vil blive pålagt forbrugeren.
- Såfremt der er etableret et direkte kundeforhold med en lejer, bør ejeren samtidig informeres om, at forsyningen kan blive afbrudt.

6.7 Opfylder forbrugeren ikke de i 6.6 anførte betingelser, er Allerød Varmeforsyning berettiget til ved besøg hos forbrugeren at afbryde forsyningen, såfremt der ved besøget ikke stilles sikkerhed for fremtidige leverancer.

6.8 Forsyningen genoptages, når

- restancen med påløbne gebyrer, omkostninger vedrørende afbrydelsen og genoplukningen, samt eventuelle renter og omkostninger ved restancens inddrivelse er betalt, eller
- der er stillet sikkerhed for betaling af fremtidigt forbrug (jf. 6.6), eller
- der indgås en betalingsordning, hvilket dog kun kan indrømmes, hvis afbrydelsen ikke er sket som følge af misligholdelse af en tidligere indgået betalingsordning.

6.9 Ved ejerskifte hæfter den hidtidige ejer, respektive dennes bo, for alle krav i forbindelse med varmeleveringen, indtil ejerforholdet ophører, jf. 2.16.

Ved lejerskifte, hvor der er etableret et direkte kundeforhold, hæfter den hidtidige lejer, respektive dennes bo, for alle krav i forbindelse med varmelieferingen, indtil det tidspunkt, hvor lejeren har meddelt Allerød Varmeforsyning, at kundeforholdet ophører, jf. 2.16.

Depositum/anden sikkerhedsstillelse

6.10 Allerød Varmeforsyning kan stille krav om depositum som sikkerhed for fremtidig levering i tilfælde, hvor der er nærliggende risiko for, at Allerød Varmeforsyning uden denne sikkerhed vil lide tab ved fortsat levering til forbrugeren.

Der vil altid ske en individuel bedømmelse af forbrugers forhold, inden der stilles krav om depositum eller anden sikkerhedsstillelse. Og der kan kun stilles krav om depositum, såfremt forbrugeren, umiddelbart inden kravet stilles, har haft et uregelmæssigt betalingsmønster med gentagne væsentlige overskridelser af betalingsfristerne.

Renter

6.11 Hvis Allerød Varmeforsyning ikke modtager sit tilgodehavende hos en forbruger rettidigt, giver lovgivningen mulighed for at opkræve morarenter af restancebeløbet. I renteloven er fastsat nærmere regler for rentetilskrivning i forbindelse med restancer.

6.12 Standardgebyrer på el-, gas- og varmeområdet

Allerød Varmeforsyning anvender følgende standardgebyrer (*) momsfrie gebyrer):

- Rykkerskrivelse *)
- Inkassomeddelelse *)
- Lukkebesøg *)
- Genoplukning inden for normal åbningstid
- Betalingsordning *)
- Fogedforretning, udkørende
- Selvaflæsningskort, rykker
- Aflæsningsbesøg
- Flytteopgørelse ved selvaflæsning
- Flytteopgørelse ved aflæsningsbesøg
- Nedtagning af måler
- Genetablering af måler
- Ekstraordinær måler aflæsning med regning
- Udskrift af regningskopi
- Målerundersøgelse på stedet

Gebyrernes størrelse fremgår af Allerød Varmeforsynings til enhver tid gældende takstblad.

7. Tilsyns – og klagemyndighed m.v.

Tilsyns- og klagemyndigheden på energiområdet er:

Energitilsynet
Carl Jacobsens Vej 35
2500 Valby
Tlf.: 41 71 54 00
www.energitilsynet.dk
post@energitilsynet.dk

Energitilsynet varetager tilsyns- og klagefunktionen på energiområdet efter energiforsyningslovene, hvilket vil sige kontrol med priser og generelle leveringsbestemmelser.

Energiklagenævnet
Frederiksborggade 15
1360 København K
Tlf.: 33 95 57 85
www.ekn.dk
ekn@ekn.dk

Energiklagenævnet behandler klager over myndighedsafgørelser i enkeltsager.
Energiklagenævnets afgørelser er endelige administrative afgørelser.

Forbrugerklager kan rettes til:

Ankenævnet på Energiområdet
Carl Jacobsens Vej 35
2500 Valby
Tlf.: 4171 5000
post@energianke.dk
www.energianke.dk

Ankenævnet på Energiområdet varetager de konkrete civilretlige forbrugerklager, som eksempelvis klager over målere, restanceinddrivelse, flytteafregning, ejerskifte m.v.

8. Ikrafttræden og ændring af bestemmelserne

8.1 Nærværende "Almindelige bestemmelser for fjernvarmelevering" er vedtaget af:

Byrådet i Allerød Kommune

_____ den ____ / _____

og anmeldt til Energitilsynet.

8.2 Allerød Varmeforsyning er til enhver tid berettiget til at foretage ændringer i bestemmelserne.

8.3 Ændringer

Meddelelse om ændringer af "Vedtægter", "Almindelige bestemmelser for fjernvarmelevering", "Tekniske leveringsbestemmelser" og "Takstblad" sker ved direkte henvendelse til ejer/lejer. Meddelelse herom gives pr. brev eller via BETALINGSSERVICE - meddelelsen.

Aktuel information om Allerød Varmeforsynings til enhver tid gældende vedtægter m.v. kan ses på Allerød Varmeforsynings hjemmeside (under udarbejdelse) eller fås ved henvendelse til Allerød Varmeforsyning.

Bilag: 5.2. Takstblad 2013

Udvalg: Klima- og Miljøudvalget 2014-2017

Mødedato: 27. januar 2014 - Kl. 7:30

Adgang: Åben

Bilagsnr: 77019/13

ALLERØD VARMEFORSYNING

TAKSTBLAD 2013

ALLERØD VARMEFORSYNING
Takstblad oktober 2013

C:\Users\flk\AppData\Local\Microsoft\Windows\Temporary Internet
Files\Content.Outlook\5RUNNZLV\Takstblad_092013_Alleroed_final (3).docx

1. Tilslutningsbidrag:

Tilslutningsbidraget beregnes særskilt for beboelsesbygninger og andre bygninger, såsom institutioner, erhverv, handel, produktionsanlæg etc. Afhængig af bygningens afstand til næste fordelingsledning kan Allerød Varmeforsyning afslå anmodning om tilslutning, hvis det skønnes, at omkostningerne eller varmetabet er for store. I tilslutningsbidraget indgår måleren og stophanerne.

Boliger:

Boliger er lejligheder, rækkehuse og villaer. Tilslutningsbidraget er ensartet **17.500,- kr. inkl. moms** per måler for boliger op til 250 m² og med en stikledning på **max. 30 m**. Ved stikledninger **over 30 m** beregnes hver ekstra meter med **1.500,- kr. inkl. moms**. Stikledningen føres fra fordelingsledningen til inderside af ydermuren.

Andre bygninger:

Tilslutningsbidraget beregnes som antal brutto m² ganget med **150,- kr. inkl. moms**. Stikledningen føres fra fordelingsledningen indtil matrikelskelet. Resten af stikledningen til ydermuren betales af bygherren selv. Ved stikledninger **over 30 m** beregnes hver ekstra meter med **1.500,- kr. inkl. moms**.

Tilslutningsbidraget ved etageboliger, ældreboliger, ungdomsboliger og rækkehuse, der kan nøjes med en fælles stikledning og en indre fordelingsledning, beregnes også efter denne metode.

Ved tvivl om, hvilken metode der svarer til en bestemt type bygning, træffer Allerød Varmeforsyning den endelige beslutning.

2. Varmepris:

Varmeprisen består af følgende to dele, som opkræves via 2 årlige à conto opkrævninger;

- Abonnementspris (til dækning af de forbrugsafhængige omkostninger)

Afregnes efter bruttoetagearealet, målt i m², som det står opført i BBR.
Kælderarealet indgår med faktor 0,5, idet det forudsættes, at kældereren ikke bruges til beboelse eller undervisningsformål, i så fald skal kældereren indgå med en faktor 1.

- Pris pr. MWh/GJ (til dækning af de forbrugsafhængige omkostninger)

Afregnes efter den installerede energimåler. MWh/(GJ)-prisen så den dækker de forbrugsafhængige omkostninger.

<u>Varmepriser for 2013:</u>	<u>inkl. moms</u>	<u>ekskl. moms</u>
Årligt abonnement pr. m ² /år:	28,99 kr.	23,19 kr.
Pris pr. MWh:	790,65 kr.	632,52 kr.
(Pris pr. MWh omregnet til GJ:	219,63 kr.	175,70 kr.)

Varmepriser for 2014:

Varmepriserne fastlægges endeligt primo 2014, når endeligt varmeregnskab for 2013 foreligger.

3. Opkrævnings-/betalingstidspunkter:

<u>Rate</u>	<u>opkrævning udsendes</u>	<u>forfaldsdato (måned)</u>
1. à conto	marts	april
2. à conto	september	oktober
Endelig afregning	februar (efterf. år)	marts (efterf. år)

4. Priseksempler

4.1 Standardhus på 130 m² og et gennemsnitligt forbrug på 18,5 MWh/år:

Tilslutningsbidrag (engangsbeløb inkl. moms):	17.500,- kr.
Abonnement: 130 m ² x 28,99 kr. =	3.768,70 kr./år
Forbrug: 18.5 MWh/år x 790,65 kr./MWh =	<u>14.627,02 kr./år</u>
Samlet pris inkl. moms:	<u>18.395,73 kr./år</u>

4.2 Anden bygning på 900 m² og et gennemsnitligt forbrug på 150 MWh/år:

Tilslutningsbidrag (engangsbeløb inkl. moms):	
900 m ² x 150,- kr. =	135.000,- kr.
20 m stikledning fra skel til ydermur: 20 m x 1.500,- kr. (skønnet pris!) =	<u>30.000,- kr.</u>
Samlet investering inkl. moms:	<u>165.000,- kr.</u>
Abonnement: 900 m ² x 28,99 kr. =	26.091,- kr./år
Forbrug: 150 MWh x 790,65 kr./MWh. =	<u>118.597,50 kr./år</u>
Samlet pris inkl. moms:	<u>144.688,50 kr./år</u>

- I sammenligning med resten af landet ligger prisen lige omkring gennemsnittet.
- Den individuelle pris afhænger meget af, hvor godt bygningen er isoleret, hvor tætte dør og vinduerne er, og af forbrugsmønstret.
- Varmeforsyningen er brugerfinansieret, hvilket betyder at udgifter og indtægter skal hvile i sig selv over en årrække. Det enkelte års overskud eller underskud på såvel drift som anlæg overføres derfor til særlige udlægskonti i balancen.

5. Gebyrer

Allerød Varmeforsyning anvender følgende vejledende standardgebyrer, som er godkendt af Energitilsynet:

Gebyrtype	pris i kroner
1. Rykkerskrivelse *)	100,-
2. Lukkebesøg *)	375,-
3. Genoplukning inden for normal åbningstid	375,-
4. Nedtagning af måler	600,-
5. Genetablering af måler	600,-
6. Ekstraordinær måleraflæsning med regning	200,-
7. Udskrift af regningskopi	35,-
8. Målerundersøgelse på stedet	335,-

*) Momsfrie gebyrer

Inkassobehandling af restancer foregår via kommunens generelle behandling af restancesager og følger derfor de gebyrsatser, der beregnes ved overdragelse af restancer til Skat. Derfor er de ikke anført særskilt i ovenstående tabel.

Administration:	Teknisk chef Tel.: 48 100 100 email: kommunen@alleroed.dk
------------------------	---

Bilag: 5.3. Aftale om fjernvarmelevering.pdf

Udvalg: Klima- og Miljøudvalget 2014-2017

Mødedato: 27. januar 2014 - Kl. 7:30

Adgang: Åben

Bilagsnr: 4748/14

Vejledning

Denne fil er en skabelon. Før du skriver skal du bruge *Gem som* for at gemme den som tekstfil med følgende filnavn, som journaliseres i ACADRE og sendes som print til brugeren:

Side 1:

Aftale_om_levering_matrikel_dato (eks.: *_020913* for 02. september 2013).doc

Når den underskrevne kontrakt kommer retur, scannes den som *.pdf fil, som journaliseres i samme mappe som originalfilen.

Side 2:

Velkomstbrev_matrikel_dato.doc

Side 3:

Fraflytning_matrikel_dato.doc

Husk: Ved udskrivning af siderne, skal du huske, at bede printeren om, kun at printe den relevante side.

Side 1 sendes altid sammen med:

*Tekniske Bestemmelser For Fjernvarmelevering og
Almene Bestemmelser For Levering Af Fjernvarme*

Side 2 sendes altid sammen med:

Almene Bestemmelser For Levering Af Fjernvarme

AFTALE OM FJERNVARMELEVERING

Der er mellem ejeren af nedennævnte ejendom og **Allerød Varmeforsyning** indgået aftale om tilslutning af fjernvarme til ejendommen beliggende.

Matrikelnummer _____
Gadenavn/nr _____
Postnr./By _____

Ved underskrift af denne aftale har ejeren af ejendommen fået udleveret gældende

- Vedtægter
- Almindelige bestemmelser for fjernvarmelevering
- Tekniske bestemmelser for fjernvarmelevering
- Takstblad

for **Allerød Varmeforsyning**

OBS ! Gældende version af vedtægter m.v. vil altid fremgå af Allerød Varmeforsynings hjemmeside, ligesom disse kan rekvireres på værket.

Ved underskrift af nærværende aftale accepterer ejeren af ejendommen tilslutningen af ovennævnte ejendom på de til enhver tid gældende betingelser, jf. udleverede vedtægter, almindelige bestemmelser for fjernvarmelevering, tekniske bestemmelser for fjernvarmelevering og takstblad.

Ejendommen tilsluttes/er tilsluttet den: _____

Bemærkninger: _____

Boligareal i henhold til BBR _____ m²
Erhvervsareal i henhold til BBR _____ m²
Ejendommen indeholder _____ Lejligheder/lejemål

Ejeren af ejendommen

Navn

Værk

Allerød Varmeforsyning

Gadenavn/nr _____ Bjarkesvej 2

Postnr./By _____ 3450 Allerød

Telefon _____ 48 100 100

Dato _____ Dato _____

Underskrift _____ Underskrift _____

Allerød Kommune

Allerød Varmeforsyning

Allerød Rådhus
Bjarkesvej 2
3450 Allerød
Tlf: 48 100 100
kommunen@alleroed.dk
www.alleroed.dk

Åbningstider
Mandag-Tirsdag 10-14
Onsdag lukket
Torsdag 10-18
Fredag 10-12

16. januar 2014

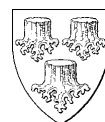

Navn

Adresse

By

Allerød Kommune
Allerød Varmeforsyning

VELKOMSTBREV

Forbrugersted: **Adressen, 3450 Allerød**
Forbrugernr.: **XXXXXX**

Du bydes velkommen som forbruger på ovennævnte adresse pr. den XX/XX 20XX.

Vi har registreret, at din varmemåler nr. XXXX den

XX/XX 20XX er aflæst til XXX MWh

Acontovarmebidrag opkræves i XX måneder pr. år. Årsaflæsningen foretages i (.....måned) og danner grundlag for næste års á conto betalinger.

Forsyningen sker i henhold til gældende vedtægter, almindelige bestemmelser for fjernvarmelevering, tekniske leveringsbestemmelser og takstblad. Enhver ændring i forbrugerforholdet – f.eks. flytning, navneændring, væsentlige ændringer i forbruget m.v. skal meddeles direkte til værket.

Er der spørgsmål, du ønsker belyst, er du velkommen til at kontakte os.

Såfremt vi ikke hører fra dig inden 5 dage, er du hermed oprettet som forbruger på ovennævnte forbrugssted.

Med venlig hilsen

Allerød Varmeforsyning

Navn, stilling



Navn
Adresse
By

Allerød Kommune

Allerød Varmeforsyning

Allerød Rådhus
Bjarkesvej 2
3450 Allerød
Tlf: 48 100 100
kommunen@alleroed.dk
www.alleroed.dk

Åbningstider
Mandag-Tirsdag 10-14
Onsdag lukket
Torsdag 10-18
Fredag 10-12

16. januar 2014

FRAFLYTNING AF LEJER

Forbrugersted: **Adressen**
Forbrugernr. **XXXXXX**

Lejeren af ovennævnte forbrugssted har meddelt flytning pr. XX/XX 20XX, og værket har/vil foretage(t) aflæsning af måleren.

For god ordens skyld skal værket henlede opmærksomheden på værkets almindelige bestemmelser for fjernvarmelevering, pkt. 2.16, hvoraf det fremgår, at:

" Såfremt værket ikke modtager meddelelse om ny lejer, er ejeren forpligtet til at betale såvel faste bidrag som forbrugsbidrag efter måler, indtil værket har modtaget meddelelse om ny lejer."

Indtil oplysning om ny lejer foreligger, vil du, som ejer, blive registreret som forbruger på ejendommen.

Er der spørgsmål, du ønsker belyst, er du velkommen til at kontakte os.

Med venlig hilsen

Allerød Varmeforsyning

Navn, stilling

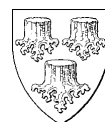

Tekniske Bestemmelser for Fjernvarmetilslutning

Allerød Kommune

Allerød Varmeforsyning

Allerød Rådhus
Bjarkesvej 2
3450 Allerød
Tlf: 48 100 100
kommunen@alleroed.dk
www.alleroed.dk

Formål

De Tekniske Bestemmelser giver en entydig anvisning på, hvordan stikledningen til et nyt forbrugssted udføres og hvordan ledningen tilsluttes forbrugerens varmeveksler og/eller varmtvandsboiler.

Dette skal sikre, at alle installationer på nettet har de samme egenskaber, og indeholder de nødvendige sikkerhedskomponenter, der melder eventuelle lækager og indeholder de rette stophaner, for at kunne lukke vandtilstrømningen. Anvisningerne er nøje afstemt med værkets kapacitet og tekniske indretning.

Dato: 16. januar 2014

Stikledning

Stikledningen indtil stopventilerne er Allerød Varmeforsynings ansvar, derefter er det bygnings ejerens ansvar. Det skal sikres, at stikledningen fra fordelingsledningens afgrening indtil ydermuren udføres så vidt muligt i et ubrudt stykke for at mindske risikoen for lækager.

I den her brugte eksempeltilslutning skal fjernvarmestikket udføres med et fleksibelt præisoleret twindrør i isoleringsklasse 2. Alle dimensioner og anvisninger skal tilpasses de projektrelevante dimensioner. Typen hedder nærmere betegnet LOGSTOR Aluflex-TwinPipes i dimensionen AluPEX Ø20/20/110 mm Serie 2. Se venligst sektion 6.1.0.6. i nedenstående.

https://logstor.com/Catalogs/District%20Heating/dk/Catalogue/6_0%20TwinPipe%20systemet.pdf

Installation ved teknikrum

Ved teknikrummet er der efterladt plads i fundamentet til rørledningsstikket. Af hensyn til evt. fremtidig servicering skal rørledningen ligge i gennemføringsrør som indstøbes i fundamentet, se nedenstående figur 1. Instruksen fremgår af LOGSTORS katalog "Afslutninger med Flexpipe" under pkt. 3.6.0.2. Der efterlades en passende rørlængde over gulvhøjde. LOGSTOR anbefaler minimum 500 mm



Sokkelgennemføring via indstøbt gennemføringsrør

Anvendes i forbindelse med nybyggeri, hvor FlexPipe senere skal kunne indføres uden gener for bygningen.

1. Gennemføringsrør
2. Afdækningsreduktioner
3. Beskyttelseshætte (se ovenfor)

eller

4. Endekappe

Røret trækkes gennem indføringsrøret med specielt trækkeværktøj, se Værktøj, 17.7.1.1

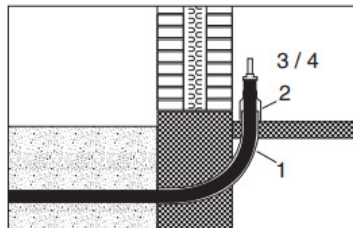

Gennemføringsrør (1)

Komponentnr. 1236.

FlexPipe ø udv. mm	R mm	H mm	L mm	ø mm
77	800	1050	900	125
90	800	1050	900	125
110	800	1050	900	140

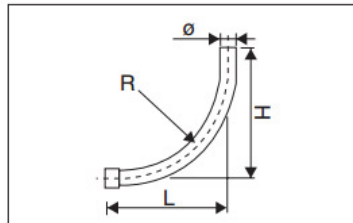

Figur 1: Anvisning af gennemføring af rørledning.

se endvidere:

https://logstor.com/Catalogs/District%20Heating/dk/Catalogue/3_6%20Afslutninger%20med%20FlexPipes.pdf

Færdigmontering i teknikrum sker efter nærmere aftale med Allerød Kommunes Fjernvarme. Varmeforsyningen har udleveret energimåler, og NIRAS eftersender snarest standard PI-diagram til installation af afspærringsventiler og energimåler.

Installation af fjernvarmestik i udgravning

Fjernvarmestikket skal altid lægges i jorden med det anviste fald. Den endelige placering skal registreres og opmåles inden rørledningen dækkes til.

Nedlægningen af rørledningen skal følge LOGSTOR's anvisning i pkt. 11.1.0.1, hvoraf det fremgår, at flexrør der nedlægges i udgravninger overalt skal være omgivet af 50 mm stenfrit tilbagefyldningsmateriale. Herover skal der minimum være et 300 mm tykt dæklag. Hertil kommer evt. et afretningslag til et asfalt eller brolægningssdække.

Med den valgte stikledning i Twin alupex i Ø 20/20/110 svarer det til en udgravningsdybde på 510 mm, bestående af 210 mm sandfyld med ilagt rørledning og 300 mm topfyld. LOGSTOR har skitseret udgravningen i nedenstående figur 2, og det er princippet i illustrationen til højre (A1) som er gældende i dette tilfælde. Twin alupex rørledningen er 110 mm i ydre diameter, så udgravningen skal være minimum 50 + 110 + 50 = 210 mm bred.



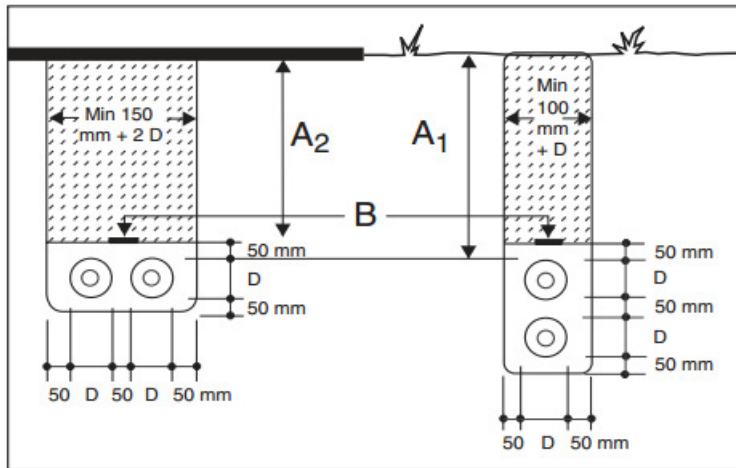

Figur 2: Profil af udgravning og nedlagt rørledning.

Projektaflevering

Når installationen færdigmeldes af håndværkerne, gennemgår Allerød Fjernvarmes tekniske driftsleder installationen, hvorefter den kan tages i brug.

Forbrugerens Installation

På næste side ses et diagram over, hvordan de tekniske komponenter hos forbrugeren skal kobles sammen.

Ved spørgsmål skal henvendelsen ske til Allerød Varmeforsynings tekniske chef på tlf.: 48 100 100.



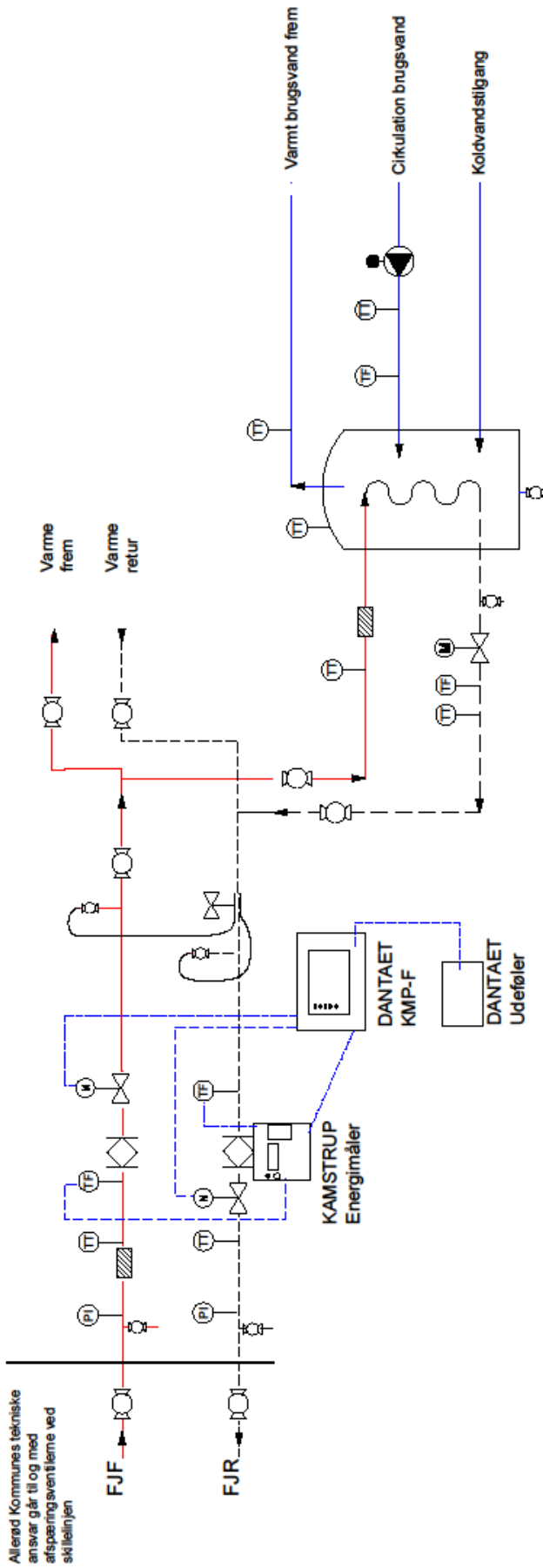

Allerød Kommunes tekniske ansvar går til og med afspæringsventileme ved skillelinjen

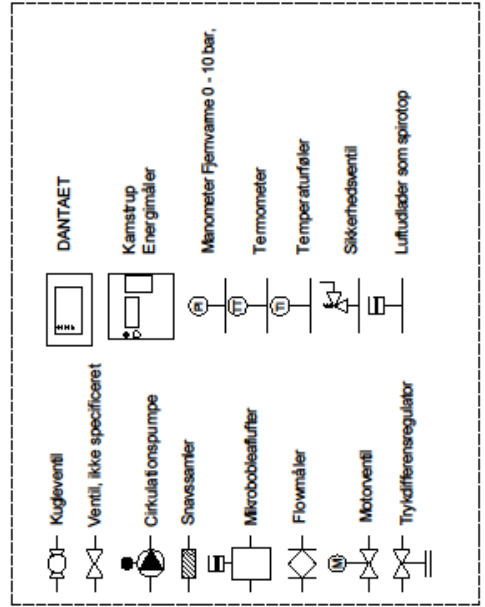

ALLERØD KOMMUNE
 Fjernvarme
 Bjarkesvej 2
 3450 Allerød

Fjernvarme Standard Diagram:
 Direkte tilslutning med varmtvandsbeholder
 Anlægget skal beskyttes med lækageovervågning
 fra DANTAET.

Opdateret 10. juli 2013



Bilag: 6.1. Anlægsregnskab - Varmehandlingsplan 2013.pdf

Udvalg: Klima- og Miljøudvalget 2014-2017

Mødedato: 27. januar 2014 - Kl. 7:30

Adgang: Åben

Bilagsnr: 4457/14

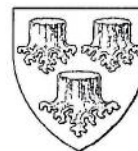

REGNSKAB FOR ANLÆGSBEVILLING

Teknik og Drift

Indstiller nedenstående regnskab til godkendelse

ANLÆGSARBEJDE				
Varmebehandlingsplan - Projektoplæg				
HOVEDKONTO	HOVEDFUNKTION	FUNKTION	STED NR:	FAGUDVALG:
06	45	51	7098	Klima og Miljøudvalget

MEDDELTE ANLÆGSBEVILLINGER		BELØB	
NUMMER:	DATO:	UDGIFT	INDTÆGT
7098	BY 210612	260.000	
SAMLET ANLÆGSBEVILLING:		260.000	

AFHOLDTE UDGIFTER / INDTÆGTER		BELØB	
REGNSKABSÅR:		UDGIFT	INDTÆGT
2012		77.856,00	
2013		182.144,00	
SAMLET ANLÆGSUDGIFT/INDTÆGT:		260.000,00	
MERUDGIFT / MINDREINDTÆGT:			
MINDREUDGIFT / MERINDTÆGT:			
AFVIGELSE I PROCENT:			

den 15. januar 2014

Projektansvarlig godkender, at anlægsarbejdet er afsluttet, og at alle udgifter og indtægter vedrørende anlægsarbejdet indgår i det aflagte regnskab.

Flemming Kjølstad Larsen

underskrift

Økonomi godkender, at de anførte bevillingstal og regnskabstal er i overensstemmelse for økonomisystemets budget- og regnskabstal.

Mette Moldenæs

underskrift

SPECIFIKATION OG BEMÆRKNINGER TIL ANLÆGSREGNSKABET:

Der er afholdt følgende udgifter:

Bilag: 7.1. Bilag Green Cities Samarbejdsaftale.pdf

Udvalg: Klima- og Miljøudvalget 2014-2017

Mødedato: 27. januar 2014 - Kl. 7:30

Adgang: Åben

Bilagsnr: 4631/14



greencities

SAMARBEJDSAFTALE

- et forpligtende miljøsamarbejde for kommuner

greencities.dk

Forord

Kommunerne i Green Cities har høje miljøambitioner og vilje til at indgå i et forpligtende samarbejde. Resultaterne af samarbejdet bruges til gensidig inspiration og til udviklingen af de enkelte medlemskommuners klima- og miljøindsats.

Medlemskommunernes geografiske repræsentativitet, samlede erfaringer og viden er også fundamentet for Green Cities arbejde med at skabe bedre rammevilkår for kommunernes arbejde på klima- og miljøområdet. Det er der brug for. For det sker med jævne mellemrum, at kommuner rammer en mur af regler eller økonomiske begrænsninger, som står i vejen for at realisere den enkelte kommunes ambitiøse målsætninger. Og der er behov for at få styrket den politiske debat om udviklingen af kommunernes muligheder – de kommuner, som mere end nogen andre aktører i landet skal skabe de klima- og miljøpolitiske resultater, som borgerne forventer.

Green Cities har ambitionerne, resultaterne og erfaringerne fra hverdagens politiske beslutninger, som udgør en oplagt politisk platform for udviklingen af klima- og miljøpolitikken i forhold til de danske kommuner. Et potentiale, som skal bruges til at skabe et bedre miljø til gavn for kommunernes indbyggere. Et potentiale som hviler på dokumenterede erfaringer fra den kommunale virkelighed.

På styregruppens vegne

Leif Pedersen
Formand for Green Cities

Vision

Vores vision er et bæredygtigt samfund. Vi gør en ekstraordinær indsats for miljøet gennem forpligtende samarbejde og politisk lederskab.

- Green Cities vil gennem handling være blandt de miljømæssigt mest ambitiøse kommuner.
- Green Cities udviser politisk lederskab til at skabe bæredygtig lokal handling og udvikling.
- Green Cities vil gennem danske og internationale samarbejder videreudvikle den ambitiøse miljøkurs.
- Green Cities arbejder for at forbedre de samfundsmæssige rammer for en bæredygtig udvikling.
- Green Cities vil gennem vores handlinger inspirere og motivere andre til en stærk indsats for bæredygtig udvikling.
- Green Cities bygger på inddragelse, samarbejde og forankring.

Fælles Mål

Vi forpligtiger os til at søge de fælles mål opfyldt. Vi er enige om, at der indenfor en 3-årig periode skal være en positiv udvikling for samtlige mål i hver medlemskommune.

Klima

CO₂ udledningen skal nedbringes

Mål:

- Vores el- og varmeforsyning er CO₂-neutral inden udgangen af 2025
- Inden udgangen af 2015 er udslippet af CO₂ reduceret med 25 % i forhold til 2006.

Grundvand

Green Cities arbejder aktivt for rent og rigeligt grundvand.

Mål:

- Vi beskytter de boringsnære områder og grundvandsdannende oplande
- Vi nedbringer vandforbruget i kommunen og påviser en årlig reduktion med henblik på at opnå:
 - Et gennemsnitligt forbrug pr. borger på 100 liter/døgn i 2015
 - En reduktion i vandforbruget i de kommunale bygninger på 25 % i 2020 i forhold til 2010.
 - Et ledningstab fra vandværkerne på maksimalt 5 % i 2020

Økologiske fødevarer

Vi vil fremme økologisk fødevarerproduktion lokalt og nationalt ved at øge produktionen og anvendelsen af økologiske fødevarer.

Mål:

- Mindst 75 % af det kommunale fødevarerforbrug er økologisk ved udgangen af 2015
- Mindst 20 % af landbrugsarealet indenfor kommunegrænsen er økologisk ved udgangen af 2025

Den enkelte kommune skal kunne fremvise en positiv udvikling på de to områder samlet set, indtil målene er opnået.

Natur

Vi vil bevare og udvikle naturen til gavn for dyr, planter og mennesker.

Mål:

- Vi øger den biologiske mangfoldighed inden 2015
- Vi øger tilgængeligheden til, anvendelse af og kendskabet til vores natur, herunder bynær natur.

Trafik

Vi vil sikre mobilitet og tilgængelighed på et bæredygtigt grundlag. Mobilitet og tilgængeligheden skal fastholdes både i byerne og mellem by og land.

Mål:

- Af den samlede trafik i medlemskommunerne skal cykeltrafikken og den kollektive trafik samlet set være øget med 25% i 2020 – alternativt skal biltrafikken reduceres med 25%, målt i forhold til 2010.
- I 2025 er mindst 50 % af biltransporten baseret på alternative drivmidler.
- Mængden af ultrafine partikler i byluften skal nedbringes inden 2015.

Affald

Vi vil bidrage aktivt og ambitiøst til øget genanvendelse.

Mål:

- 30% reduktion af mængden af forbrændingseget affald fra husholdninger i 2018 i forhold til 2010.
- 25% genanvendelse af plast og 20% genanvendelse af metal fra husholdninger i 2018 i forhold til potentialet.

Fundament

Fundamentet er den basis Green Cities samarbejdet hviler på og består af tre dele.

Green Cities samarbejde

Green Cities har en række grundlæggende principper for samarbejdet, som medlemskommunerne er forpligtiget til at følge.

Fælles ambitiøse og forpligtende mål

Miljøpolitisk seriøsitet kræver fælles ambitiøse og forpligtende mål, som viser omverdenen, at Green Cities tager miljøet alvorligt og prioriterer miljøindsatsen politisk. Derfor har Green Cities formuleret fælles mål på miljøområdet, som er mere ambitiøse end de krav, der generelt stilles kommunerne gennem lovgivningen. De fælles mål er få og klart formuleret, og de udgør dermed en skarp og fokuseret miljøpolitisk profil.

Midler til at nå målene

Green Cities har udpeget en række midler, som medlemskommunerne kan benytte i forskelligt omfang. Den enkelte kommune tilrettelægger, hvordan man arbejder for at opfylde målene, men medlemskommunerne har forpligtet sig til at forfølge målene med konkrete aktiviteter. Medlemskommunerne opstiller en handleplan for den enkelte kommunes indsats for at nå de fælles mål. Handleplanen beskriver hvilke værktøjer, der er i brug for at nå målene, og den sikrer, at der er en positiv udvikling på alle fælles mål indenfor en 3-årig periode. Kommunernes egne aktiviteter bliver suppleret og understøttet af fælles aktiviteter i Green Cities, og hvert år udarbejder Green Cities en aktivitetsplan, som beskriver de fælles aktiviteter.

Synliggørelse af resultater

Den politiske gennemslagskraft afhænger i høj grad af Green Cities' evner til at dokumentere konkrete aktiviteter og fremdrift indenfor de fælles mål. Det skal være nemt for omverdenen at se medlemskommunerne i kortene på miljøområdet, og der skal være 100% åbenhed og gennemskelighed omkring data og fremdriften indenfor de fælles mål. Medlemskommunerne dokumenterer derfor årligt deres indsats og resultater, og Green Cities skaber på dette grundlag en samlet dokumentation, f.eks. en fælles årsrapport, som er offentlig tilgængelig og belyser medlemmernes indsats i tal, tekst og grafik. Dokumentationen har samtidig en form, hvor den kan tjene som inspiration for andre kommuner.

Fælles projekter

Green Cities udvikler og gennemfører fælles projekter, som understøtter de fælles mål eller på anden måde bidrager til en bæredygtig udvikling.

Fælles kommunikationsindsats

Green Cities kommunikationsindsats er præget af professionalisme og hurtighed, som er afgørende i forhold til den politiske virkelighed. Miljøpolitiske beslutninger gennemføres som alle andre politiske beslutninger i processer, der kræver, at man præsenterer klare løsningsforslag på det rigtige sted til det rigtige tidspunkt. Derfor skal Green Cities agere hurtigt med fagligt gennearbejdede og seriøse synspunkter, med udgangspunkt i at Green Cities står for en miljøpolitisk - og ikke en partipolitisk - indsats.

Green Cities bæredygtighed

Green Cities arbejder for et miljømæssigt bæredygtigt samfund. Et samfund, hvor man opfylder sine nuværende behov, og samtidig sikrer fremtidige generationers mulighed for at opfylde deres behov.

Green Cities definerer det bæredygtige samfund ud fra naturressourcerne og ud fra påvirkningen af miljøet gennem vores hverdag.

Naturressourcerne omfatter jord, vand, luft og natur. Her handler bæredygtighed om at:

- Kvaliteten af jord er så god, at vores sundhed er sikret.
- Kvaliteten af drikkevandet er så god, at det er nok med en simpel vandbehandling.
- Der ikke bruges mere grundvand end der gendannes.
- Udslip til luften er fri for miljø- og sundhedsskadelige stoffer.
- Der er rige og varierede muligheder for oplevelser i naturen.

Påvirkningen af miljøet gennem vores hverdag omfatter klima, støj, kemikalier, affald, naturpleje, planlægning og forankring. Her handler bæredygtighed om at:

- Energiforbruget er CO2- neutralt.
- Der ikke er sundhedsskadelig støj i boliger og offentlige rum.
- Brug og udslip af miljø- og sundhedsskadelige stoffer og produkter er stoppet.
- Affaldshåndteringen ikke belaster miljøet.
- Naturen plejes efter økologiske principper og har en høj biologisk mangfoldighed.
- Al planlægning sker miljømæssigt bæredygtigt med miljøvurdering som en naturlig del af processen.
- Borgere, virksomheder og det offentlige handler miljøbevidst og engagerer sig aktivt i en miljømæssig bæredygtig udvikling.

Green Cities værktøjer

Her beskrives de værktøjer, som Green Cities kommunerne anvender for at leve op til visionen om et bæredygtigt samfund. Værktøjerne er ikke mindre vigtige for Green Cities end de fælles mål, blot kan værktøjerne anvendes forskelligt og tilpasses de enkelte kommuners virkelighed. Green Cities kommunerne er forpligtiget til at kunne dokumentere, hvordan de anvender værktøjerne. Dokumentationen vil typisk ligge i kommunernes grønne regnskaber og Green Cities' samlede overblik.

Grønt Regnskab og Green Cities' fælles dokumentation

For at følge de fælles mål er det væsentligt, at kende sin egen kommunes miljøpåvirkning. Et Grønt Regnskab eller en anden opgørelse af medlemskommunernes miljøpåvirkning er derfor påkrævet. Udover resultaterne på miljøområdet kan de grønne regnskaber også fortælle om indsatserne og de "gode historier", der kan tjene som inspiration for andre.

Green Cities laver årligt en samlet dokumentation af kommunernes resultater og indsatser på miljøområdet, f.eks. gennem en fælles årsrapport. Kommunernes egen dokumentation (grønne regnskaber) skal være politisk godkendt.

Miljøledelse

Miljøledelse er et værktøj, som sikrer at der arbejdes systematisk med miljø i hele kommunen og at der følges op på miljøarbejdet. Dermed er miljøledelse et stærkt værktøj til at forankre miljøarbejdet bredt i kommunen.

Grønne indkøb

Medlemskommunerne skal sikre, at der bliver taget hensyn til miljøet ved indkøb af varer og tjenesteydelser – herunder bygge – og anlægsopgaver. Dette kan enten ske gennem en grøn indkøbspolitik for kommunen eller gennem andre tiltag, der sikrer at kommunen efterlever en grøn indkøbspolitik.

Bæredygtighed i planlægning og udvikling af kommunen

Medlemskommunerne skal arbejde med bæredygtighed som et gennemgående element i planlægningen og udviklingen af kommunen. Bæredygtighed er et fundament, der skal afspejles i alle kommunens politikker.

Inddragelse af borgere og virksomheder i miljøarbejdet (forankring)

Medlemskommunerne skal inddrage borgere og virksomheder, så miljøarbejdet bliver bredt forankret i kommunen.

Spilleregler

Der er fastsat et sæt spilleregler, som kommunerne forpligter hinanden til at følge.

Samarbejdet

Samarbejdet indebærer, at de deltagende kommuner forpligter sig til at følge de grundlæggende principper i fundamentet i samarbejdet og arbejde for at nå samarbejdsaftalens vision og fælles mål.

Deltagere

Alle kommuner kan optages i samarbejdet efter ansøgning og ved at tilslutte sig den gældende samarbejdsaftale.

En kommune kan optages i samarbejdet, selv om den ikke kan opfylde alle krav, men kommunen skal arbejde målrettet med at opfylde disse. Deltagelse forudsætter at kommunen, senest 12 måneder efter tiltrædelsen af samarbejdsaftalen, har udarbejdet en handlingsplan for at nå de fælles mål. Handlingsplanen vedtages i kommunalbestyrelsen.

Kommuner kan efter ansøgning deltage i samarbejdet som observatør i op til 12 måneder uden betaling.

Organisering

Styregruppen

Hver kommune vælger en politisk repræsentant til styregruppen.

Hver deltager har udover den faste repræsentant mulighed for at udpege en politisk stedfortræder til deltagelse i møderne i styregruppen.

Styregruppen prioriterer Green Cities indsatsområder, godkender aktiviteter og projekter iværksat af Green Cities, fastsætter kontingentet, bevilger økonomiske midler til aktiviteter og projekter iværksat af Green Cities og forestår den løbende evaluering af Green Cities aktiviteter og projekter. Derudover har styregruppen ansvaret for Green Cities samlede økonomiske ramme.

Styregruppen holder ordinært møde mindst fire gange om året. Ekstraordinære møder kan afholdes, når formanden for styregruppen ønsker det, eller når et flertal af faste medlemmer i styregruppen overfor formanden udtrykker ønske herom. Styregruppen er beslutningsdygtig når halvdelen af medlemmerne er til stede.

Kommunerne varetager på skift formandskabet af Green Cities for en to-årig periode. Den kommune, der afgiver formandskabet, varetager næstformandsposten det efterfølgende år. Den kommune, der overtager formandskabet, varetager næstformandsposten i det sidste år af den foregående formandskabsperiode.

Styregruppen nedsætter en embedsmandsgruppe. Embedsmandsgruppen udarbejder hvert år en indstilling til aktivitetsplan, som forelægges styregruppen. Alle kommuner tilkendegiver, hvilke aktiviteter de vil påtage sig tovholder funktionen for. Styregruppen kan nedsætte arbejdsgrupper.

Sekretariatsfunktion

Sekretariatet etableres som fast sekretariat i en af de deltagende kommuner. Sekretariatet varetager koordineringsopgaver – både i forhold til det faglige arbejde og den politiske profilering og kommunikation. Endvidere varetager sekretariatet generelle administrative opgaver og forbereder styregruppemøderne i samarbejde med formanden.

Økonomi og tegningsberettigede

En overordnet budgetramme for Green Cities drift og aktiviteter udarbejdes og behandles af styregruppen i andet kvartal af året forud for budgetåret.

Hver deltagende kommune bidrager til Green Cities med et kontingent, som fastsættes efter kommunistørrelse i forbindelse med den overordnede budgetramme i andet kvartal. Kommuner med over 100.000 indbyggere betaler det dobbelte af kommuner med under 100.000 indbyggere.

Et endeligt budget forelægges styregruppen til godkendelse på det sidste møde i året forud for budgetåret.

Der tilstræbes opnåelse af størst mulige tilskud fra støtteordninger med videre til Green Cities aktiviteter.

Regnskabsåret er kalenderåret.

Regnskabsførelsen for Green Cities drift og aktiviteter sker ved særskilt regnskab.

Regnskab pr. 31. december fremlægges til styregruppens godkendelse inden udgangen af marts måned året efter regnskabsårets udløb.

Green Cities tegnes af formanden og næstformanden for styregruppen i forening. Formanden og næstformanden har mulighed for at give prokura.

Evaluering

Der gennemføres en årlig evaluering af fremdriften mod Green Cities mål. Der udarbejdes en gang årligt senest i august måned en årsrapport for Green Cities. Årsrapporten følger op på målene og udarbejdes efter retningslinjer fra styregruppen.

Samarbejdsaftale

Samarbejdsaftalen for Green Cities godkendes af kommunalbestyrelserne i de kommuner, der deltager i Green Cities.

Ændring af samarbejdsaftalen behandles af styregruppen, der indstiller forslag til ændringer til kommunalbestyrelserne. Vedtagelse af ændringer i samarbejdsaftalen kræver tilslutning fra alle de deltagende kommuner i Green Cities.

Ophør

Samarbejdet inden for Green Cities er at opfatte som et løbende samarbejde.

Såfremt en deltager i Green Cities ønsker at udtræde meddeles dette skriftligt til styregruppen med mindst 3 måneders varsel. Udtræden kan kun ske pr. 31. december i et kalenderår.

Ønsker en af de deltagende kommuner at udtræde af samarbejdet har denne intet retskrav på Green Cities eventuelle positive formue. Er formuen negativ er den udtrædende kommune forpligtet til at dække den andel af den negative formue, som svarer til den fordelingsnøgle mellem kommunerne, som gælder ved fastsættelse af kontingent.

Ved en opløsning fordeles Green Cities formue eller gæld forholdsmæssigt blandt de på opløsningstidspunktet deltagende kommuner efter den fordelingsnøgle mellem kommunerne, som gælder ved fastsættelse af kontingent.